



QVF[®] SUPRA LINE

2. 配 管

- 本章に記載されている配管部品はEN12585"Pipelines and Fittings, Compatibility and Interchangeability"に準拠しております。
- 垂直配管は自重だけを支えればよいのに対し、水平配管は内部流体の重さによって弓なりに反ってしまう恐れがありますので、一定間隔にサポートを設置して、配管に大きな荷重がかからないようにしてください。
- 記載の製品コードは全てフラット端部を表しております。ボール/ソケット端部をご希望の際は、お問合せください。

パイプ

材質：ほうけい酸ガラス

DN (呼び径)	製品コード
15	SL-2PL015-□□□□
25	SL-2PL025-□□□□
40	SL-2PL040-□□□□
50	SL-2PL050-□□□□
80	SL-2PL080-□□□□
100	SL-2PL100-□□□□
150	SL-2PL150-□□□□
200	SL-2PL200-□□□□
300	SL-2PL300-□□□□
450	SL-2PL450-□□□□
600	SL-2PL600-□□□□
800	SL-2PL800-□□□□
1000	SL-2PL1000-□□□□

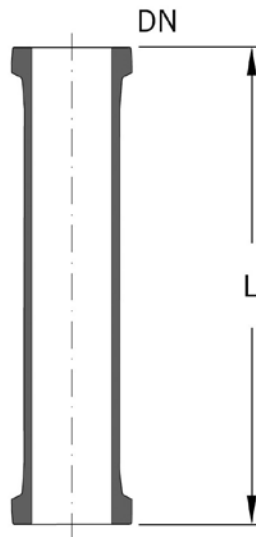

※製品コードの□□□□には、パイプの長さが入ります。

例：DN25、長さ75mmの直管の場合 SL-2PL025-75

DN300、長さ1000mmの直管の場合 SL-2PL300-1000

※下表はパイプの標準長さです。

※特殊長さも製作可能ですので、ご希望の際はお問い合わせください。

L (mm)	DN (呼び径)												
	15	25	40	50	80	100	150	200	300	450	600	800	1000
75	75	75											
100	100	100	100	100	100* ₁	100* ₁							
125	125	125	125	125	125	125							
150	150	150	150	150	150	150	150	150					
175	175	175	175	175	175	175	175	175					
200	200	200	200	200	200	200	200	200	200				
250	250	250	250	250	250	250	250	250	250				
300	300	300	300	300	300	300	300	300	300				
400	400	400	400	400	400	400	400	400	400				
500	500	500	500	500	500	500	500	500	500	500	500		
700	700	700	700	700	700	700	700	700	700				
1000	1000	1000	1000	1000	1000	1000	1000	1000	1000	1000	1000	1000	1000
1500	1500	1500	1500	1500	1500	1500	1500	1500	1500	1500	1500	1500	1500* ₂
2000	2000	2000	2000	2000	2000	2000	2000	2000	2000	2000			
3000		3000	3000	3000	3000	3000	3000						

*1 ウエハータイプでの接続のみ使用可能です。

*2 許容運転圧力は、0.08MPaGです。

90°ベンド

材質：ほうけい酸ガラス

DN (呼び径)	L (mm)	タイプ	製品コード
15	50	A	SL-2PC90-015
25	100	A	SL-2PC90-025
40	150	A	SL-2PC90-040
50	150	A	SL-2PC90-050
80	200	A	SL-2PC90-080
100	250	A	SL-2PC90-100
150	250	B	SL-2PC90-150
200	300	B	SL-2PC90-200
300	400	B	SL-2PC90-300

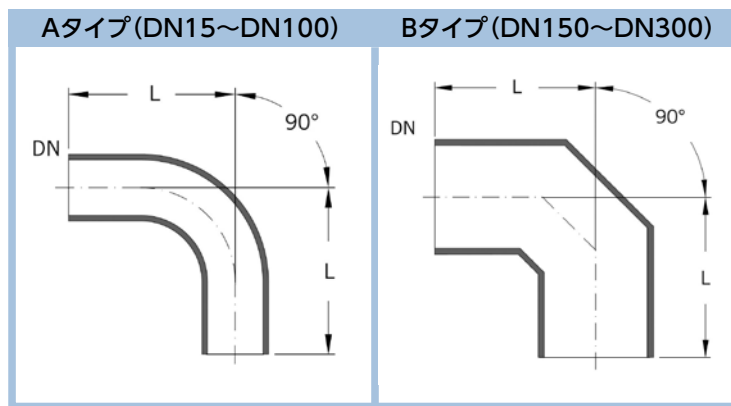

90°ベンド(サイドノズル付)

材質：ほうけい酸ガラス

DN (呼び径)	DN1 (呼び径)	L (mm)	L1 (mm)	タイプ	製品コード
50	25	150	225	A	SL-2PC90N-050
80	25	200	280	A	SL-2PC90N-080
100	25	250	330	A	SL-2PC90N-100
150	25	250	360	B	SL-2PC90N-150
200	25	300	450	B	SL-2PC90N-200
300	25	400	525	B	SL-2PC90N-300

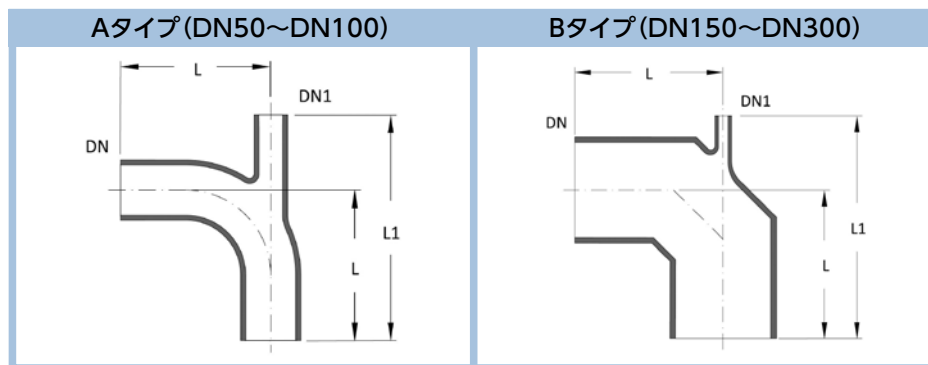

80°ベンド

材質：ほうけい酸ガラス

DN (呼び径)	L (mm)	製品コード
15	50	SL-2PC80-015
25	100	SL-2PC80-025
40	150	SL-2PC80-040
50	150	SL-2PC80-050
80	200	SL-2PC80-080
100	250	SL-2PC80-100

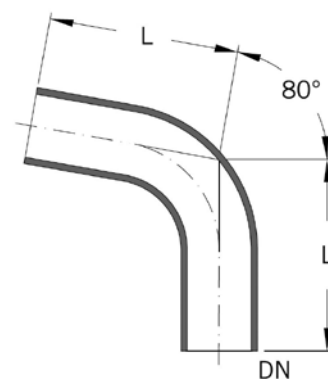

45°ベンド

材質：ほうけい酸ガラス

DN (呼び径)	L (mm)	タイプ	製品コード
15	50	A	SL-2PC45-015
25	75	A	SL-2PC45-025
40	100	A	SL-2PC45-040
50	100	A	SL-2PC45-050
80	125	A	SL-2PC45-080
100	175	A	SL-2PC45-100
150	200	B	SL-2PC45-150
200	200	B	SL-2PC45-200
300	200	B	SL-2PC45-300

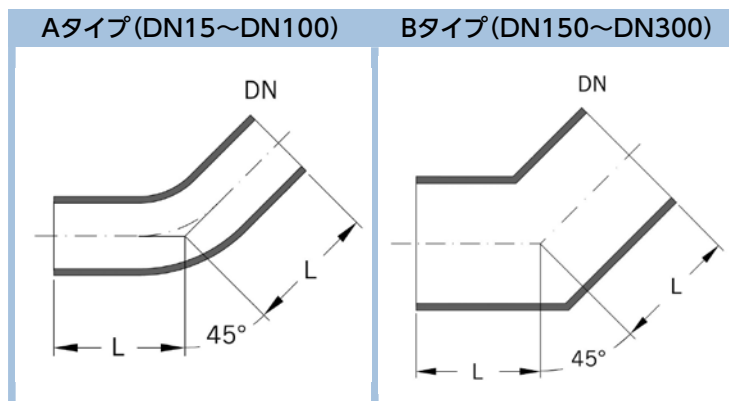

10°ベンド

材質：ほうけい酸ガラス

DN (呼び径)	L (mm)	製品コード
15	50	SL-2PC10-015
25	50	SL-2PC10-025
40	75	SL-2PC10-040
50	100	SL-2PC10-050
80	125	SL-2PC10-080
100	150	SL-2PC10-100

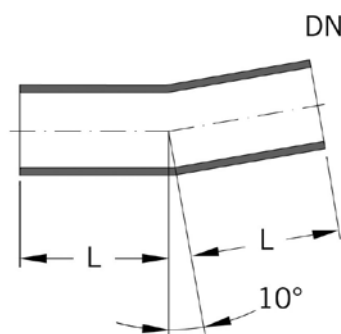

180°ベンド

材質：ほうけい酸ガラス

DN (呼び径)	L (mm)	L1 (mm)	製品コード
15	75	75	SL-2PC180-015
25	150	150	SL-2PC180-025
40	150	150	SL-2PC180-040
50	150	150	SL-2PC180-050
80	200	200	SL-2PC180-080
100	200	225	SL-2PC180-100

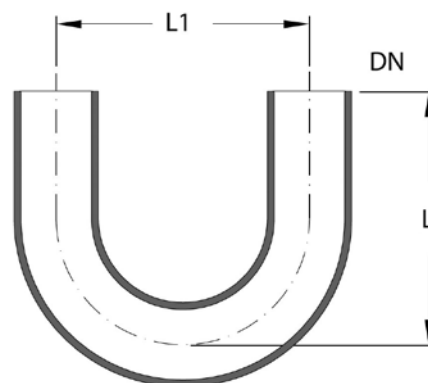

180°ベンド(サイドノズル付)

材質：ほうけい酸ガラス

DN (呼び径)	L (mm)	L1 (mm)	製品コード
15	125	75	SL-2PC180N-015
25	225	150	SL-2PC180N-025
40	250	150	SL-2PC180N-040
50	250	150	SL-2PC180N-050

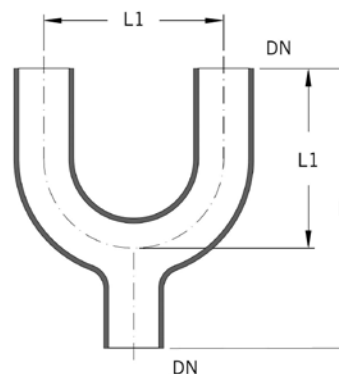

エンドキャップ

材質：ほうけい酸ガラス

DN (呼び径)	L (mm)	製品コード
15	60	SL-2PE015
25	60	SL-2PE025
40	70	SL-2PE040
50	90	SL-2PE050
80	90	SL-2PE080
100	90	SL-2PE100
150	115	SL-2PE150

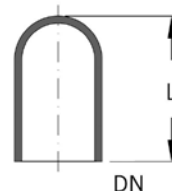

ティー

材質：ほうけい酸ガラス

DN (呼び径)	L (mm)	製品コード
15	50	SL-2JT015
25	100	SL-2JT025
40	150	SL-2JT040
50	150	SL-2JT050
80	200	SL-2JT080
100	250	SL-2JT100
150	250	SL-2JT150
200	300	SL-2JT200
300	400	SL-2JT300

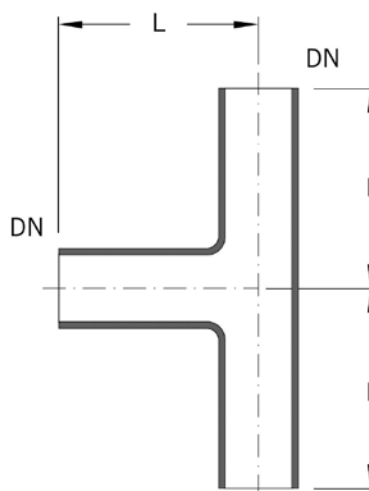

異径ティー

材質：ほうけい酸ガラス

DN (呼び径)	DN1 (呼び径)	L (mm)	L1 (mm)	製品コード	
25	15	150	75	SL-2JTU025-015	
40	25	200	75	SL-2JTU040-025	
50	25	200	100	SL-2JTU050-025	
50	40	200	100	SL-2JTU050-040	
80	25	200	100	SL-2JTU080-025	
80	40	250	125	SL-2JTU080-040	
80	50	250	125	SL-2JTU080-050	
100	25	200	125	SL-2JTU100-025	
100	40	250	125	SL-2JTU100-040	
100	50	250	125	SL-2JTU100-050	
100	80	300	150	SL-2JTU100-080	
150	25	200	150	SL-2JTU150-025	
150	40	250	150	SL-2JTU150-040	
150	50	250	150	SL-2JTU150-050	
150	80	300	175	SL-2JTU150-080	
150	100	300	200	SL-2JTU150-100	
200	25	200	175	SL-2JTU200-025	
200	40	250	175	SL-2JTU200-040	
200	50	250	175	SL-2JTU200-050	
200	80	300	200	SL-2JTU200-080	
200	100	300	225	SL-2JTU200-100	
200	150	400	250	SL-2JTU200-150	
300	25	300	225	SL-2JTU300-025	
300	40	400	225	SL-2JTU300-040	
300	50	400	225	SL-2JTU300-050	
300	80	400	250	SL-2JTU300-080	
300	100	400	275	SL-2JTU300-100	
300	150	500	300	SL-2JTU300-150	
300	200	600	300	SL-2JTU300-200	
450	80	400	325	SL-2JTU450-080	許容運転圧力 (MPaG)
450	150	500	375	SL-2JTU450-150	
600	80	600	400	SL-2JTU600-080	0.09
600	150	600	450	SL-2JTU600-150	0.08
600	300	800	500	SL-2JTU600-300	0.07
800	150	700	575	SL-2JTU800-150	0.08
800	300	1000	650	SL-2JTU800-300	0.06
1000	150	700	675	SL-2JTU1000-150	0.07
1000	300	1000	750	SL-2JTU1000-300	0.05

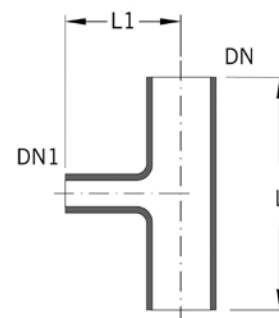

Yピース

材質：ほうけい酸ガラス

DN (呼び径)	L (mm)	L1 (mm)	L2 (mm)	製品コード
15	125	70	5	SL-2JY015
25	200	106	19	SL-2JY025
40	250	124	26	SL-2JY040
50	300	141	33	SL-2JY050
80	350	177	23	SL-2JY080

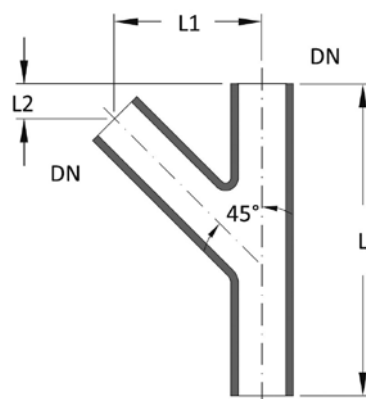

異径Yピース

材質：ほうけい酸ガラス

DN (呼び径)	DN1 (呼び径)	L (mm)	L1 (mm)	L2 (mm)	製品コード
40	25	225	92	83	SL-2JY040-025
50	25	250	99	101	SL-2JY050-025
80	25	275	122	78	SL-2JY080-025
80	50	325	154	96	SL-2JY080-050

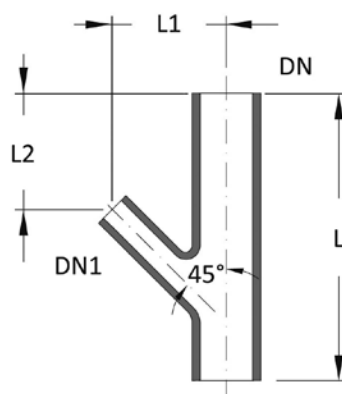

クロス

材質：ほうけい酸ガラス

DN (呼び径)	L (mm)	製品コード
15	50	SL-2JX015
25	100	SL-2JX025
40	150	SL-2JX040
50	150	SL-2JX050
80	200	SL-2JX080
100	250	SL-2JX100
150	250	SL-2JX150

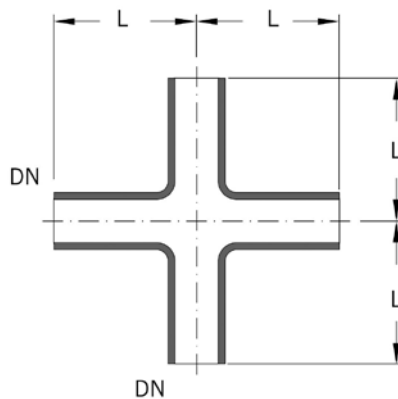

レデューサ

材質：ほうけい酸ガラス

DN (呼び径)	DN1 (呼び径)	L (mm)	タイプ	製品コード	
25	15	100	A	SL-2RC025-015	
40	15	100	A	SL-2RC040-015	
40	25	100	A	SL-2RC040-025	
50	15	100	A	SL-2RC050-015	
50	25	100	A	SL-2RC050-025	
50	40	100	A	SL-2RC050-040	
80	25	125	A	SL-2RC080-025	
80	40	125	A	SL-2RC080-040	
80	50	125	A	SL-2RC080-050	
100	25	150	A	SL-2RC100-025	
100	40	150	A	SL-2RC100-040	
100	50	150	A	SL-2RC100-050	
100	80	150	A	SL-2RC100-080	
150	25	200	B	SL-2RC150-025	
150	40	200	B	SL-2RC150-040	
150	50	200	B	SL-2RC150-050	
150	80	200	B	SL-2RC150-080	
150	100	200	B	SL-2RC150-100	
200	25	175	B	SL-2RC200-025	
200	40	175	B	SL-2RC200-040	
200	50	175	B	SL-2RC200-050	
200	80	200	B	SL-2RC200-080	
200	100	200	B	SL-2RC200-100	
200	150	200	B	SL-2RC200-150	
300	25	225	B	SL-2RC300-025	
300	40	225	B	SL-2RC300-040	
300	50	225	B	SL-2RC300-050	
300	80	250	B	SL-2RC300-080	
300	100	250	B	SL-2RC300-100	
300	150	275	B	SL-2RC300-150	
300	200	250	B	SL-2RC300-200	
450	50	325	B	SL-2RC450-050	
450	80	325	B	SL-2RC450-080	
450	100	350	B	SL-2RC450-100	
450	150	350	B	SL-2RC450-150	
450	200	350	B	SL-2RC450-200	
450	300	325	B	SL-2RC450-300	
600	50	375	B	SL-2RC600-050	
600	80	375	B	SL-2RC600-080	
600	100	400	B	SL-2RC600-100	
600	150	425	B	SL-2RC600-150	
600	200	400	B	SL-2RC600-200	
600	300	400	B	SL-2RC600-300	
600	450	400	B	SL-2RC600-450	
800	300	550	B	SL-2RC800-300	許容運転圧力 (MPaG)
800	450	550	B	SL-2RC800-450	
800	600	500	B	SL-2RC800-600	0.09
1000	300	650	B	SL-2RC1000-300	0.1
1000	450	650	B	SL-2RC1000-450	0.08
1000	600	650	B	SL-2RC1000-600	0.08

Aタイプ (DN25~DN100)

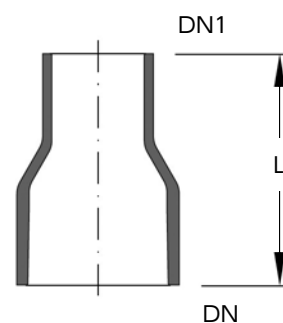

Bタイプ (DN150~DN1000)

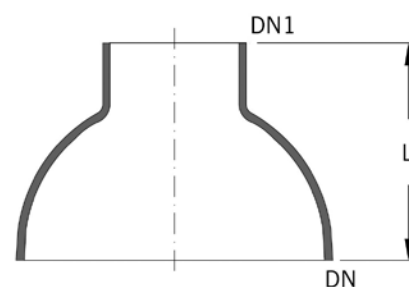

エキセントリックレデューサ

材質：ほうけい酸ガラス

DN (呼び径)	DN1 (呼び径)	L (mm)	L1 (mm)	製品コード
25	15	100	5	SL-2RE025-015
40	25	100	7	SL-2RE040-025
50	25	100	13	SL-2RE050-025
50	40	100	7	SL-2RE050-040
80	25	125	25	SL-2RE080-025
80	40	125	19	SL-2RE080-040
80	50	125	12	SL-2RE080-050
100	25	150	38	SL-2RE100-025
100	40	150	32	SL-2RE100-040
100	50	150	25	SL-2RE100-050
100	80	150	12	SL-2RE100-080
150	50	175	45	SL-2RE150-050
150	80	175	32	SL-2RE150-080
150	100	175	20	SL-2RE150-100

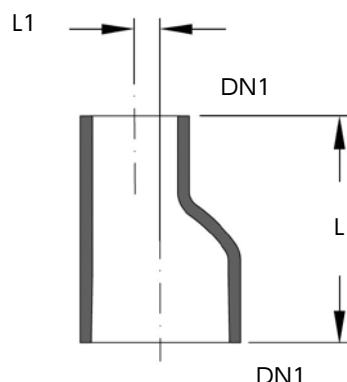

レデューシングバンド

材質：ほうけい酸ガラス

DN (呼び径)	DN1 (呼び径)	L (mm)	L1 (mm)	製品コード
25	15	100	50	SL-2RB025-015
40	25	125	100	SL-2RB040-025
50	25	150	100	SL-2RB050-025
50	40	150	150	SL-2RB050-040
80	50	150	150	SL-2RB080-050
100	50	200	150	SL-2RB100-050
100	80	200	175	SL-2RB100-080
150	50	200	150	SL-2RB150-050
150	80	250	175	SL-2RB150-080
200	80	250	175	SL-2RB200-080
300	80	300	175	SL-2RB300-080
300	150	350	250	SL-2RB300-150

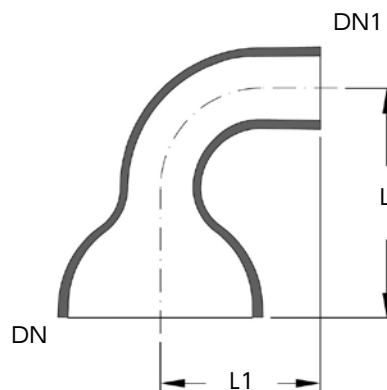

アダプター

材質：ほうけい酸ガラス

DN (呼び径)	L (mm)	製品コード (Aタイプ)	製品コード (Bタイプ)
15	100	SL-2APM015	SL-2APF015
25	100	SL-2APM025	SL-2APF025
40	100	SL-2APM040	SL-2APF040
50	100	SL-2APM050	SL-2APF050
80	125	SL-2APM080	SL-2APF080
100	125	SL-2APM100	SL-2APF100
150	150	SL-2APM150	SL-2APF150
200	150	SL-2APM200	SL-2APF200
300	200	SL-2APM300	SL-2APF300

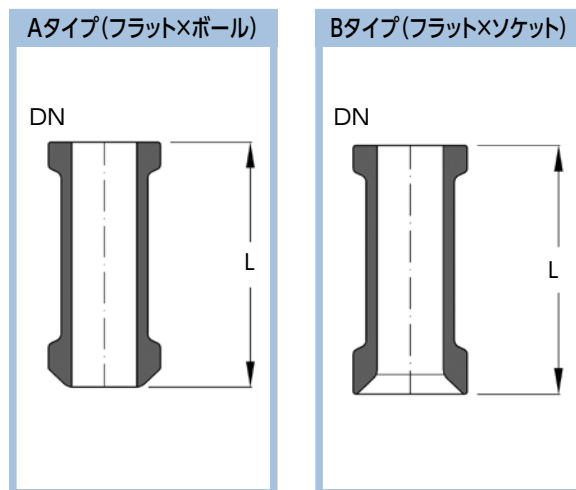

90°ホースコネクタ(ガラス)

材質：ほうけい酸ガラス

DN (呼び径)	d (φ)	L (mm)	L1 (mm)	製品コード
15	16	60	60	SL-2AT90-015-16
15	20	60	60	SL-2AT90-015-20
25	20	80	80	SL-2AT90-025-20
25	26	80	80	SL-2AT90-025-26

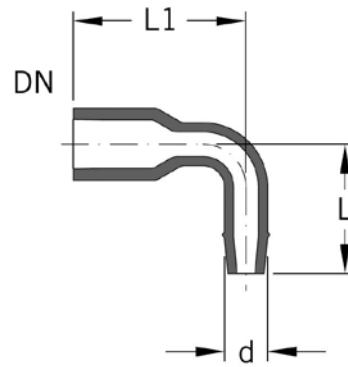

90°ホースコネクタ(SUS)

材質：ステンレス鋼 DIN 1.4581 (SCS22相当)

DN (呼び径)	d (φ)	L (mm)	L1 (mm)	製品コード
15	13	50	10	SL-2ATS015-13
25	20	70	15	SL-2ATS025-20
50	42	90	26	SL-2ATS050-42

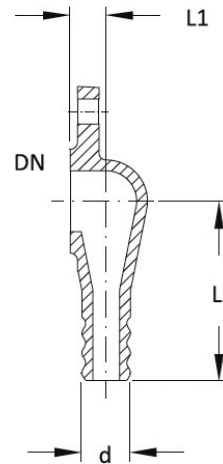

ホースコネクタ(ガラス)

材質：ほうけい酸ガラス

DN (呼び径)	d (φ)	L (mm)	製品コード
15	10	100	SL-2AT015-10
15	13	100	SL-2AT015-13
15	16	100	SL-2AT015-16
15	20	100	SL-2AT015-20
25	10	100	SL-2AT025-10
25	16	100	SL-2AT025-16
25	20	100	SL-2AT025-20
25	26	100	SL-2AT025-26
40	26	110	SL-2AT040-26
40	42	110	SL-2AT040-42

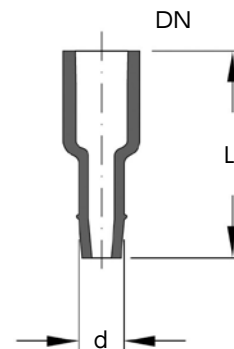

ホースコネクタ(アルミ)

材質：アルミ

DN (呼び径)	d (φ)	L (mm)	製品コード
25	25	73	Q-MHC1
40	40	75	Q-MHC1.5

※ ガスケットは別途ご購入ください。

ホースコネクタ(アルミ)用ガスケット

材質：ネオプレンゴム

製品コード	対象製品コード
Q-CGA1	Q-MHC-1
Q-CGA1.5	Q-MHC-1.5

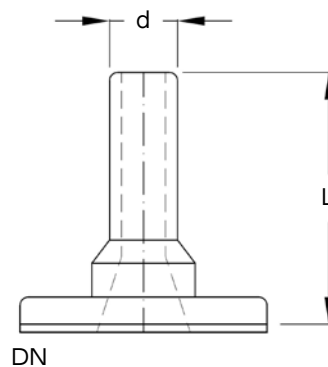

ガラススペーサ

材質：ほうけい酸ガラス

DN (呼び径)	L (mm)	製品コード
15	25	SL-2AS015-25
15	50	SL-2AS015-50
25	10	SL-2AS025-10
25	15	SL-2AS025-15
25	20	SL-2AS025-20
25	25	SL-2AS025-25
25	50	SL-2AS025-50
40	10	SL-2AS040-10
40	15	SL-2AS040-15
40	20	SL-2AS040-20
40	25	SL-2AS040-25
40	50	SL-2AS040-50
40	75	SL-2AS040-75
50	10	SL-2AS050-10
50	15	SL-2AS050-15
50	20	SL-2AS050-20
50	25	SL-2AS050-25
50	50	SL-2AS050-50
80	50	SL-2AS080-50
100	50	SL-2AS100-50
150	50	SL-2AS150-50
200	50	SL-2AS200-50

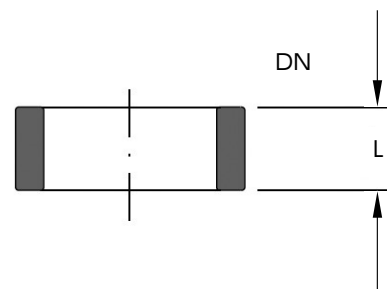

PTFEスペーサ

ガラス部品の短間隔の接続に使用します。

ガラス接続面は、Oリング形状になっておりますのでガスケットは不要です。

運転温度が高い場合は、ガラススペーサを使用します。

DN

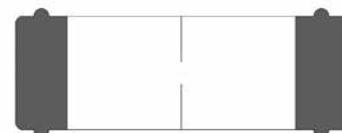

材質：PTFE

L/DN	製品コード						
	15	25	40	50	80	100	150
5	Q-FSS07-5	Q-FSS1-5	Q-FSS1.5-5	Q-FSS2-5			
10	Q-FSS07-10	Q-FSS1-10	Q-FSS1.5-10	Q-FSS2-10	Q-FSS3-10	Q-FSS4-10	Q-FSS6-10
15	Q-FSS07-15	Q-FSS1-15	Q-FSS1.5-15	Q-FSS2-15	Q-FSS3-15	Q-FSS4-15	Q-FSS6-15
20	Q-FSS07-20	Q-FSS1-20	Q-FSS1.5-20	Q-FSS2-20	Q-FSS3-20	Q-FSS4-20	Q-FSS6-20
25	Q-FSS07-25	Q-FSS1-25	Q-FSS1.5-25	Q-FSS2-25	Q-FSS3-25	Q-FSS4-25	Q-FSS6-25
30	Q-FSS07-30	Q-FSS1-30	Q-FSS1.5-30	Q-FSS2-30	Q-FSS3-30	Q-FSS4-30	Q-FSS6-30
40	Q-FSS07-40	Q-FSS1-40	Q-FSS1.5-40	Q-FSS2-40	Q-FSS3-40	Q-FSS4-40	Q-FSS6-40
50	Q-FSS07-50	Q-FSS1-50	Q-FSS1.5-50	Q-FSS2-50	Q-FSS3-50	Q-FSS4-50	Q-FSS6-50